

**IMP-Anwenderforum am 10. November 2011**

**DAKOSY**

# Transshipments in der IMP



**DAKOSY Datenkommunikationssystem AG,  
Mattentwiete 2, 20457 Hamburg,  
Telefon: +49 40 37003 - 0, Telefax: +49 40 37003 - 370  
Internet: [www.dakosy.de](http://www.dakosy.de), E-Mail: [info@dakosy.de](mailto:info@dakosy.de)**



## Themen

- Der Transshipmentprozess in der IMP / Häufige Fragen
- Transshipments in IMP-Direct
- Diskussion / Meinungsaustausch

## Matching von Import- und Exportdaten

Importmanifest

Exportmanifest

Terminal A

Terminal B

TS

Ladeliste

Import

Ladeliste

Import

Ladeliste

Gate-Out

Gate-In  
(innerhalb 24h)

TS

TSE

Import

TSE

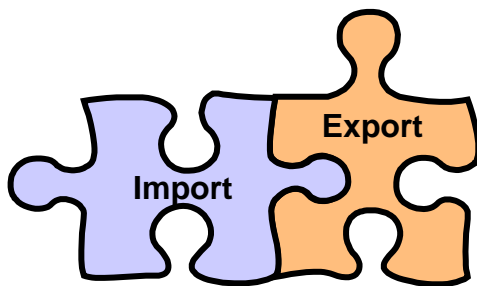

Transportrichtung

TS = Transshipment (Importmanifest)

I = Import

TSE = Transshipment (Exportmanifest)

## Kein Matching von Import- und Exportdaten

<u>Importmanifest</u>	<u>Exportmanifest</u>	<u>Terminal A</u>	<u>Terminal B</u>
*	*	Gate-Out	Gate-In > 24h
*	*	Gate-Out	---
*	*	---	Gate-In
*	Export		
Transit	*		

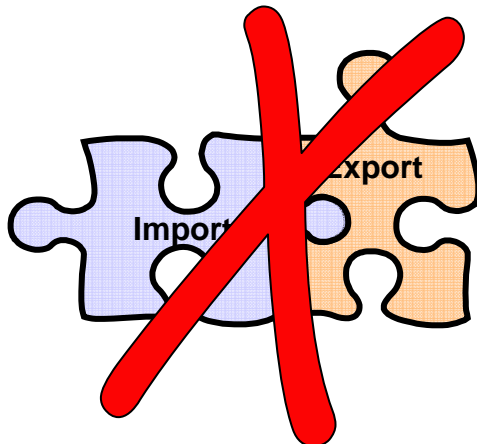

### Transportrichtung

TS = Transshipment (Importmanifest)

T = Transit

I = Import

TSE = Transshipment (Exportmanifest)

## Embargo-Länder

- **Bestimmungsland oder Löschhafen in Iran, Eritrea, Somalia und Libyen**
- **Löschhafen in Nordkorea**
- **Prozess wird vollständig abgebrochen, da eine persönliche Erklärung abzugeben ist.**
- **Lösungsansatz:**
  1. **Prozess wird unterbrochen**
  2. **Benutzer muss in IMP-Direct eine Erklärung zur Einhaltung der Embargovorschriften abgeben**
  3. **IMP erstellt eine Ausgangs-SumA und anschließend eine ZAPP-Anmeldung mit dem Anmeldefall DUX**
  4. **S-Nummer wird unmittelbar nach Erstellung automatisch mit einem Verladestopp versehen.**
  5. **Rücksprache mit Abfertigungsstelle Ericus erforderlich**

## Anmeldefall EUB

- Löschhafen muss in der EU liegen.
- Der Ladehafen kann in der EU oder in einem Drittland liegen. Für den Anmeldefall EUB wird der Ladehafen nicht berücksichtigt.
- Es sind keine Fristen zu berücksichtigen (z. B. 14 Tage, 45 Tage)

## Ab wann gilt die 45 Tage-Frist?

- **Beginnt mit:**
    1. **Lösch-Ist oder**
    2. **ETA gemäß Import-Manifest**
  - **Warnung nach 40 Tagen**
  - **Storno der ZAPP-Referenz bzw. keine Anmeldung in ZAPP nach Verweildauer > 45 Tagen**
  - **Manuelle Abwicklung außerhalb der IMP über ZAPP bzw. ATLAS/AES**
  - **Innerhalb der Freizone (bis Ende 2012) ist eine Ausgangs-SumA zulässig**
- => Bei Bedarf kann ein Ticket beim DAKOSY-Support eröffnet werden.**

## Wann wird eine S-Nummer oder eine B-Nummer vergeben?

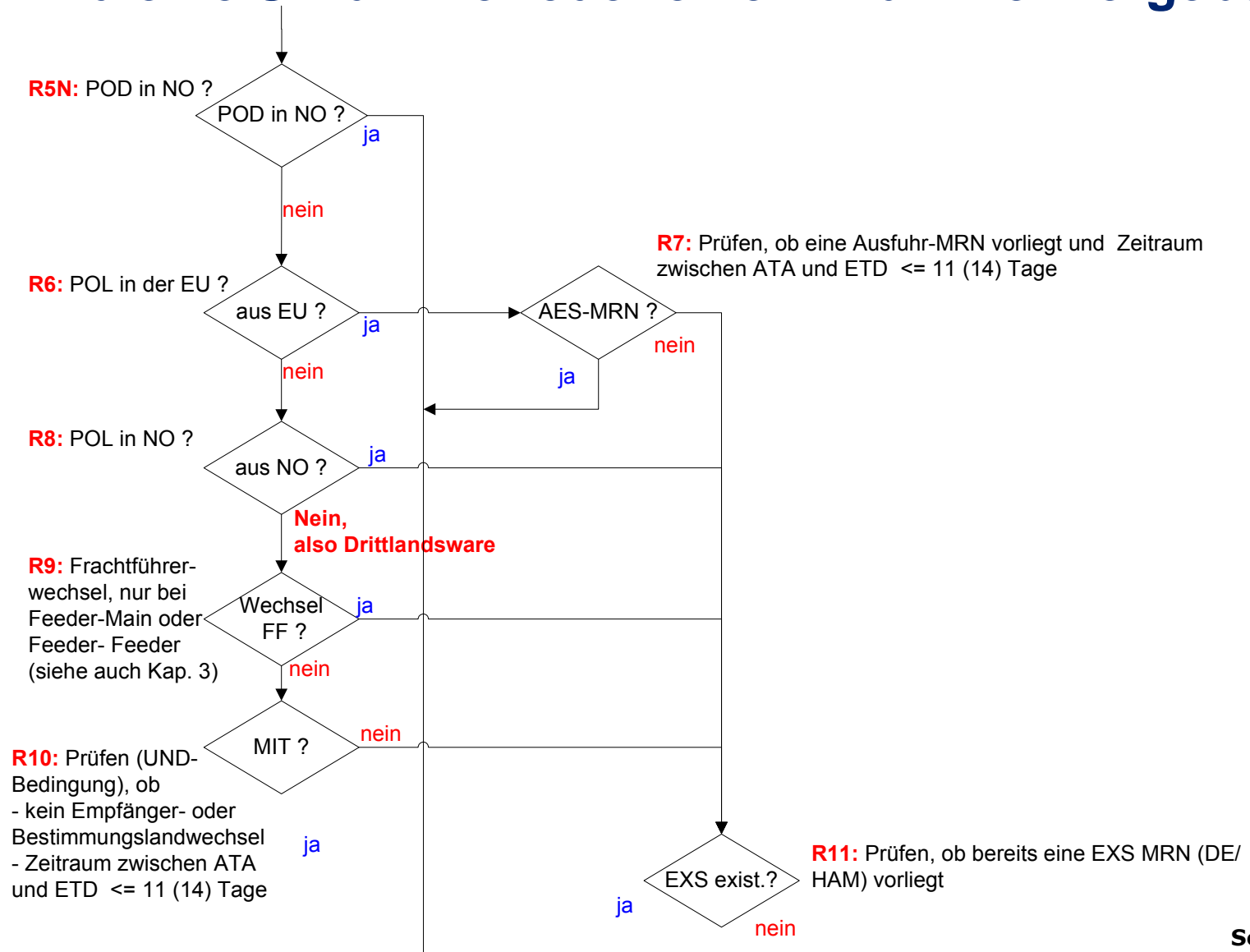

## Prüfung von Empfänger und Bestimmungsland

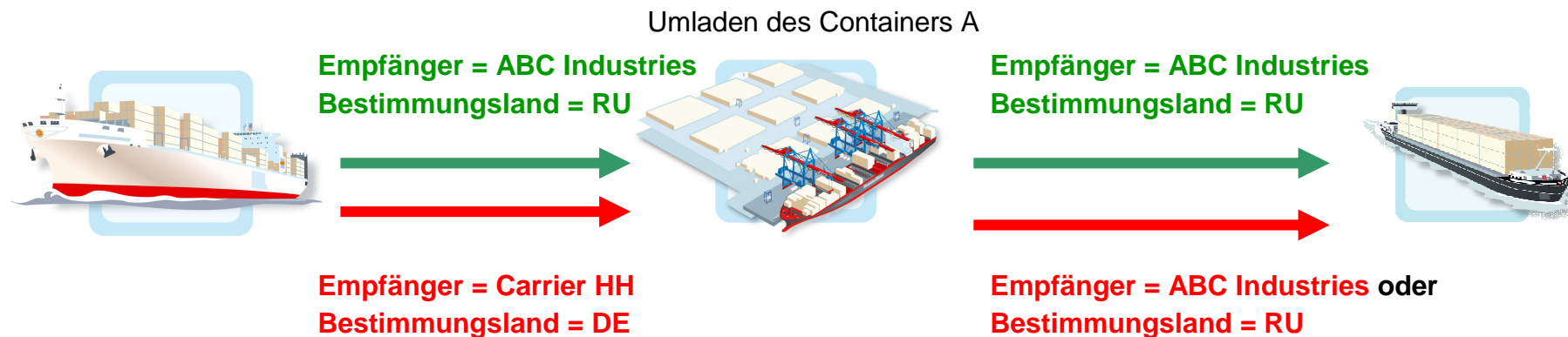

- ✓ **Keine Änderung des Empfängers und**
  - ✓ **Keine Änderung des Bestimmungslands**
- ⇒ **Wiederausfuhrmitteilung (MIT)\***

- ✓ **Änderung des Empfängers oder**
  - ✓ **Änderung des Bestimmungslands**
- ⇒ **Summarische Ausgangsanmeldung erforderlich!**

## Wann wird eine S-Nummer freigegeben?

- 24 Stunden nach Vergabe der MRN (zeitgleich mit S-Nummer).
- Nach Stornierung einer S-Nummer wird weiterhin das Erstellungsdatum der MRN berücksichtigt.
- Sammler: Nach Freigabe aller enthaltenen S-Nummern, vorausgesetzt, dass keine B-Nummer gestoppt wurde.

**Import- und Exportmanifest  
sollten 24 Stunden vor Verladung vorliegen!**

## Welche Informationen umfasst eine strukturierte Adresse?

- EORI oder
  - Name
  - Straße
  - Ort
  - Postleitzahl (Pflicht bei DE)
  - Länderkennzeichen

DE1234567

DE1234567

ABC Handels GmbH

Industriestraße 12

22143

Hamburg

DE

000000000

To be nominated

...

11111

\*\*\*\*\*

FR

ABC Handels GmbH

Industriestraße 12

22143

Hamburg

DE

## Wann wird eine ZAPP-Referenz in IMP storniert?

1. Aktualisierung eines **Import-Manifests** mit mind. einer Änderung von:
  - Ladehafen
  - Warendaten (Anzahl, Warenbeschreibung, Gewicht, Verpackungscode, HS-Code)
  - Warenempfänger oder ~versender
  - Herkunfts- oder Bestimmungsland
- Änderung der Schiffsdaten bewirken keine Stornierung der ZAPP-Anmeldung

## Wann wird eine ZAPP-Referenz in IMP storniert?

2. Aktualisierung eines **Export-Manifests** mit mind. einer Änderung von:
  - Schiffsdaten (Rufzeichen, Name)
  - ETS
  - Terminal
  - Löschhafen oder Endbestimmung
  - Warenempfänger oder ~versender
  - Herkunfts- oder Bestimmungsland
  
- Änderung der Warendaten bewirken keine Stornierung

## Wie wird Ware in einem umgepackten Container angemeldet?

- Z.B. bei Beschädigung eines Containers
- Manuelle Erfassung in Speditionsanwendung
- Alternativ durch Zolldeklaranten / Dienstleister
- Update Import-Manifest zulässig

## Wie melde ich Transshipments an, wenn der Import-Carrier nicht an die IMP angeschlossen ist?

- Manuelle Erfassung in Speditionsanwendung erforderlich
- Alternativ durch Zolldeklaranten / Dienstleister

## Hilfsfunktionen im Internet

- Prüfung von EORI-Nummern

[http://ec.europa.eu/taxation\\_customs/dds2/eos/eori\\_validation.jsp?Lang=de](http://ec.europa.eu/taxation_customs/dds2/eos/eori_validation.jsp?Lang=de)

- DAKOSY-Direct (Fehlercodes, ZAPP@Status)

<http://www.dakosy-direct.de>

# IMP-Anwenderforum „Transshipments“ am 10.11.2011

**DAKOSY**

Bestätigung der EORI-Nummer - Mozilla Firefox

IMP-Direct x Bestätigung der EORI-Nummer x +

ec.europa.eu/taxation\_customs/dds2/eos/eori\_validation.jsp?Lang

Kontakt | Suche | Rechtlicher Hinweis | Deutsch (de)

Europäische Kommission  
**Steuern und Zollunion**

Die Europäische Kommission > Steuern und Zollunion > Datenbanken > EORI > EORI number validation **Briefkasten** | Suche

Hilfe | Aktuell | Information | Häufige Fragen

## Bestätigung der EORI-Nummer

Letzte Änderung 08-11-2011

**Retrieve EORI number validation**

Zur Bestätigung EORI-Nummer eingeben und auf "Bestätigen" drücken

EORI-Nummer

**Bestätigen**

Datum der Abfrage: 09/11/2011

**This EORI number is not valid.**

# IMP-Anwenderforum „Transshipments“ am 10.11.2011

**DAKOSY**

Bestätigung der EORI-Nummer - Mozilla Firefox

IMP-Direct x Bestätigung der EORI-Nummer x +

ec.europa.eu/taxation\_customs/dds2/eos/eori\_validation.jsp?Lang

Kontakt | Suche | Rechtlicher Hinweis | Deutsch (de)

Europäische Kommission  
Steuern und Zollunion

Die Europäische Kommission > Steuern und Zollunion > Datenbanken > EORI > EORI number validation

Briefkasten | Suche

Hilfe | Aktuell | Information | Häufige Fragen

## Bestätigung der EORI-Nummer

Letzte Änderung 08-11-2011

### Retrieve EORI number validation

Zur Bestätigung EORI-Nummer eingeben und auf "Bestätigen" drücken

EORI-Nummer

**Bestätigen**

Datum der Abfrage: 09/11/2011

**This EORI number is valid.**

**Name** CMA-CGM (Deutschland) GmbH Shipping Agency

**Anschrift**

**Street number** Oberrstr. 52-54

**Postal code** 28195

**Stadt** Bremen

**Land:** Deutschland

## Ausblick: Anstehende Änderungen

- **Kontaktdaten in der Gestellungsmitteilung werden aus den Exportdaten übernommen (bislang DAKOSY als Kontakt).**
- **Ab 1.12.2011: ATB-Nummer wird außerhalb der Freizone zur Pflichtangabe (MIT)**
- **Ab 1.12.2011: Erklärung zur Abgabe der „Anhang 30A-Daten“ (ENS-MRN) wird Pflicht (MIT)**

## Themen



- Der Transshipmentprozess in der IMP / Häufige Fragen
- **Transshipments in IMP-Direct**
- Diskussion / Meinungsaustausch

# IMP-Direct – Eingabe von Suchkriterien





















## Manifest-Liste

[Aktualisieren](#)

### Recherche

B/L-Nummer    Container-Nummer   
 ETA von     ETA bis    
 Reeder-Code (Teiln.)    IMO-Nr.   
 Schiffname    Funkrufzeichen   
 Reise-Nr.    Terminal   
  

**Öffnet und schließt Suchkriterien**

ETA	IMO-Nr.	Schiffname	Funkrufzeichen	Reisenr.	B/L	Container	Terminal	Reeder-Code (Teiln.)	Anlagezeit	Aktionen
20.11.2011	9139086	PORTOFINO	9V7628	1112N	7	154	CTA	MOL	08.11.2011 16:30:34	
18.11.2011	9393321	HYUNDAI SPLENDOR	2BSX3	015W	74	110	CTA	MOL	08.11.2011 11:00:57	
15.11.2011	9475648	MOL MANEUVER	V7VC5	004W	383	570	CTA	MOL	07.11.2011 13:03:06	
14.11.2011	9450399	PRAGUE EXPRESS	DGZR2	10W40	26	35	CTA	MOL	07.11.2011 13:03:06	
12.11.2011	9495038	APL ZEEBRUGGE	3FRZ3	008W	177	309	CTA	MOL	04.11.2011 12:31:12	
11.11.2011	9347554	HYUNDAI FAITH	3EPF4	020W	278	429	CTA	MOL	02.11.2011 09:31:28	
11.11.2011	9070022	BUXSAILOR	A8UQ3	873N	10	262	CTA	MOL	02.11.2011 17:30:31	
08.11.2011	9424912	MOL MAJESTY	V7SV4	008W	341	496	CTA	MOL	31.10.2011 16:31:20	
07.11.2011	9450430	BUDAPEST EXPRESS	DGWE2	10W39	90	170	CTA	MOL	28.10.2011 12:36:14	
05.11.2011	9321251	MOL CELEBRATION	C6WW7	022W	307	417	CTA	MOL	08.11.2011 14:30:42	
04.11.2011	9323510	HYUNDAI BANGKOK	3EIN6	024W	195	314	CTA	MOL	25.10.2011 13:31:24	
01.11.2011	9178537	MOL VOLTA	3FGD9	0018B	17	478	CTA	MOL	24.10.2011 10:30:47	
01.11.2011	9475636	MOL MODERN	V7VS6	004W	354	534	CTA	MOL	25.10.2011 10:06:16	
31.10.2011	9450442	FRANKFURT EXPRESS	DGZS2	09W38	159	246	CTA	MOL	25.10.2011 16:31:01	
30.10.2011	9321237	MOL CREATION	C6WD9	025W	281	423	CTA	MOL	20.10.2011 10:04:16	
27.10.2011	9393022	HYUNDAI GLOBAL	2BUH7	014W	633	997	CTA	MOL	31.10.2011 16:05:31	
25.10.2011	9415727	MOL MAESTRO	V7RJ2	008W	404	620	CTA	MOL	17.10.2011 10:36:36	
25.10.2011	9450416	VIENNA EXPRESS	DGWF2	11W37	149	193	CTA	MOL	18.10.2011 10:03:38	
25.10.2011	9415727	MOL MAESTRO	V7RJ2	008E	2	2	CTA	MOL	26.10.2011 12:32:13	
22.10.2011	9388340	MOL COSMOS	3ERV8	019W	315	425	CTA	MOL	19.10.2011 11:02:32	

# IMP-Direct – Transshipments aus der Import-Sicht

Verfügungen    Manifeste    Administration    Hilfe    Support User    Abmelden

Container-Liste der Reise '015E' (HYUNDAI MERCURY, Terminal: CTA, Reeder: DKL, ETA: 07.10.2011) [Aktualisieren](#)

**Recherche**

Container-Nummer:   
 B/L-Nummer:

**Status-Übersicht der B-/S-Nummern:**

Container ohne B-Nr. oder S-Nr.: 172 🟡

B-Nr./S-Nr. storniert: 0 🟡

Nicht freigegebene S-Nr.: 0 🔵

B-Nr./S-Nr. OK: 0 🟢

Gestoppte B-Nr. oder S-Nr.: 0 🔴

Gesamtanzahl: 172

**Verarbeitungsstatus**

Alle Container    **Transshipments** 📄

Container-Nummer	B/L-Nr.	On Carriage							B-/S-Nummer					
		Schiffsname	SCAC Code	CallSign	DAKOSY Reisenr.	ETS	POD	Quelle	Nummer	Datum	Status	Lade-Ist	Gate-Out	Fehlermeldung
MESU1234560	DKLU0012345X	ELYSEE	APLE	PBWS	0661	20111114	CTA	-	-	-	angelegt	-	-	-
MAXU4511152	DKLU00111111	ELYSEE	APLE	PBWS	066	20111022	CTA	-	-	-	ZAPP-Anmeldung läuft	-	-	-
APZU4864073	DKLU001234444	-	-	-	-	-	-	-	-	-	Noch keine Export-Daten zugeordnet. ⓘ	-	-	-

# IMP-Direct – Transshipments aus der Import-Sicht

**DAKOSY**

On Carriage							B-/S-Nummer				
e	SCAC Code	CallSign	DAKOSY Reisenr.	ETS	POD	Quelle	Nummer	Datum	Status	Lade-Ist	Gate-Out
W	UFE	DFHR2	00192732	201111090600	CTA	COPRAR LOAD	B11D01623549	07.11.2011 15:06	OK	✓	-
W	UFE	DFHR2	00192732	201111090600	CTA	COPRAR LOAD	B11D01623633	07.11.2011 15:06	OK	✓	-
W	UFE	DFHR2	00192732	201111090600	CTA	COPRAR LOAD	B11D01623740	07.11.2011 15:06	OK	✓	-
W	UFE	DFHR2	00192732	201111090600	CTA	COPRAR LOAD	B11D01623717	07.11.2011 15:06	OK	✓	-
	OLL	V2005	A114522	201111110000	CTA	COPRAR LOAD	B11D01651626	09.11.2011 16:54	OK	-	-
W	UFE	DFHR2	00192732	201111090600	CTA	COPRAR LOAD	B11D01623644	07.11.2011 15:06	OK	✓	-
W	UFE	DFHR2	00192732	201111090600	CTA	COPRAR LOAD	B11D01624161	07.11.2011 15:06	OK	✓	-
W	UFE	DFHR2	00192732	201111090600	CTA	COPRAR LOAD	B11D01623845	07.11.2011 15:06	OK	✓	-
W	UFE	DFHR2	00192732	201111090600	CTA	COPRAR LOAD	B11D01623443	07.11.2011 15:06	OK	✓	-

# IMP-Direct – Transshipments aus der Export-Sicht

**DAKOSY**

Verfügungen    Manifeste    Zollsicht    Administration    Hilfe

Support User    Abmelden

## Übersicht Export-Transshipments

[Aktualisieren](#)

Recherche

»

Schiffsname	Funkrufzeichen	IMO Nr.	Quelle	Reisenummer	Terminal	Reeder-Code	ETS	Letzte Änderung	Gesamtstatus	Aktionen
COSCO GUANGZHOU	SYIE	9305570	EXPORT MANIFEST	0034E	EUR	DKLU	15.12.2011 00:00	01.11.2011 11:14:51		
YM UNIFORM	A8OR8	9337482	EXPORT MANIFEST	0016E	TCT	DKLU	15.12.2011 00:00	27.10.2011 10:37:32		
HANJIN ITALY	A8YC2	9484936	EXPORT MANIFEST	0004E	TCT	DKLU	10.12.2011 00:00	09.11.2011 11:55:50		
HANJIN SPAIN	3FND8	9408877	EXPORT MANIFEST	0003E	EUR	DKLU	10.12.2011 00:00	26.10.2011 08:46:24		
COSCO HELLAS	SWJG	9308510	EXPORT MANIFEST	0033E	TCT	DKLU	09.12.2011 00:00	07.11.2011 13:21:36		
COSCO AMERICA	3EPH4	9345427	EXPORT MANIFEST	0012E	TCT	DKLU	03.12.2011 00:00	03.11.2011 14:00:23		
COSCO KAOHSIUNG	VREM3	9355563	EXPORT MANIFEST	0007E	TCT	DKLU	02.12.2011 00:00	01.11.2011 09:35:45		
COSCO SHANGHAI	...	...	EXPORT	...	TCT	DKLU	01.12.2011	25.10.2011		

# IMP-Direct – Transshipments aus der Export-Sicht

**DAKOSY**

24h Frist

									beantragt
2820	-	Transshipment	-	-	11DE485100248173X0	S11D00637649	09.11.2011 11:05		noch nicht freigegeben
0510	-	Transshipment	-	-	11DE485100248087X4	S11D00637080	09.11.2011 10:59		noch nicht freigegeben
7600	-	Export	-	-	-	Z11105193939	-		B/S/Z-Nr. nicht durch IMP beantragt
7800	-	Transshipment	-	-	11DE485100248040X2	S11D00637258	09.11.2011 11:01		noch nicht freigegeben
0000									noch nicht

<http://www.dakosy-direct.de/>

## Themen

- Der Transshipmentprozess in der IMP / Häufige Fragen
- Transshipments in IMP-Direct
- **Diskussion / Meinungs austausch**

***Vielen Dank!***



<http://www.dakosy.de>

<http://www.dakosy-direct.de>

<http://www.imp-hamburg.de>